

125 MOTOBÉCANE TYPE « L » (jusqu'au 4-71)



Schéma électrique 125 « L » valable jusqu'au n° de cadre 25.102.299 (avril 1971). Tous les branchements correspondant au cylindre droit sont repérés par une gaine spirale bleue

SCHÉMA ÉLECTRIQUE DU TYPE « L » (jusqu'au 4-71)

Les premiers modèles étaient raccordés à la self par soudure au point indiqué par la flèche. Notre Service Pièces Détachées ne livre que le modèle raccordé par cosse drapeau représenté au dessin.

INDUIT DE CHARGE REF. N° 13330 REF. NOVI 135670
VOLANT ELECTRONIQUE 125

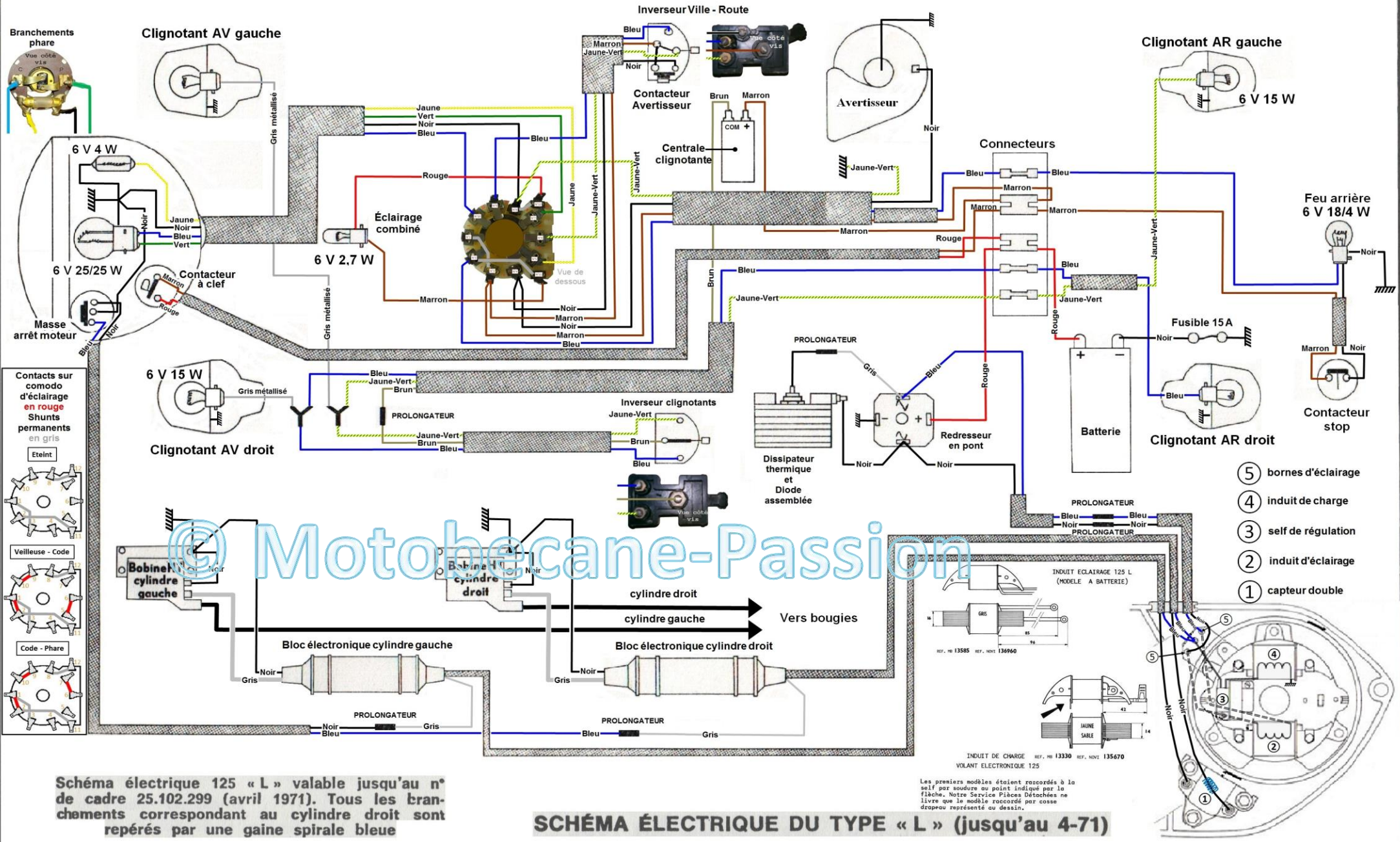
REF. N° 13585 REF. NOVI 136960